

CF-120R

1. Giới thiệu sản phẩm

Máy cắt nhãn tự động (dao xén) là 1 máy chuyên dùng công nghiệp mới, có thể lưu được thông số độ dài và số lượng. Máy có thể cắt được miếng dính. Ống keo dẻo, dây giấy, Dây kéo. Nhãn hiệu v...v , theo chiều dài của mình tự điều chỉnh trên màn hình vi tính (ở trên máy), hoàn toàn tự động theo yêu cầu cắt và số lượng của mình điều chỉnh. Bảo đảm độ chuẩn xác cao.

1. Quy cách

MÃ SỐ	CÔNG XUẤT	ĐỘ RỘNG	CHIỀU DÀI	TỐC ĐỘ	ĐIỆN ÁP
CF-120R	0.22KW	110mm	1mm-100m	120/1phút	AC 220V/50-60HZ

2. Trọng lượng : 18.6 Kg

CF : Viết tắt của (CHENG FENG)

120 : 120 / 1 phút

R : Cắt góc tròn

Môi trường thích hợp : Đặt máy trong môi trường làm việc nhiệt độ bình thường. Nếu nhiệt độ trên 80⁰C , sẽ ảnh hưởng đến sự vận hành của máy .

Bản khống chế của máy CF-120R

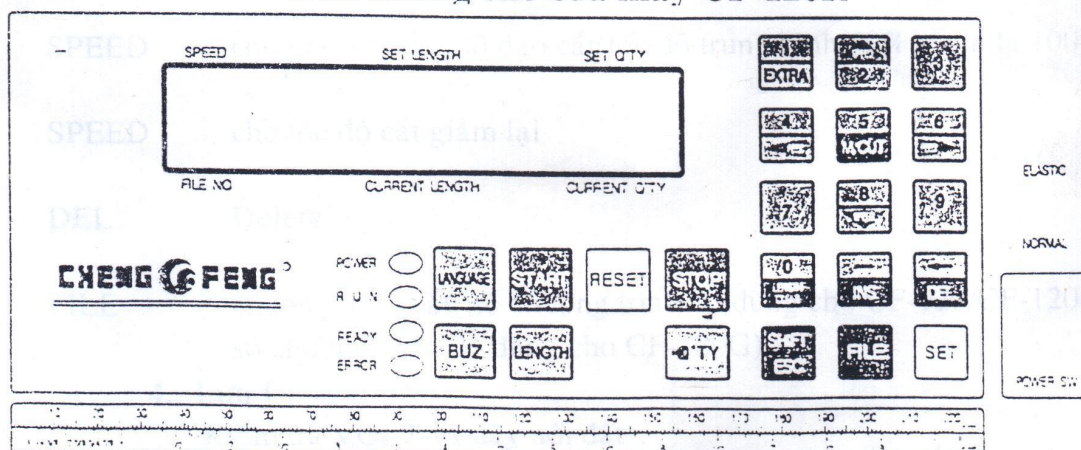

2. Cài đặt chiều dài: (cắt dài 120mm & 50/1phút)

Ấn nút (Power sw) bên phải ,sẽ hiển thị chiều dài và số lượng

Ấn nút **LENGTH** + **1** + **2** + **0** và **SET**

Sau khi nhập vào chiều dài, tiếp sau là nhập vào số lượng **50pcs**

Ấn nút **QTY** + **5** + **0** + **SET**

Sau khi nhập hết các thông số ,bắt đầu ấn nút **START** để khởi động máy

3. Ứng dụng những nút trên máy

ELASTIC thích hợp dùng cho chất liệu **có** độ co giãn

NORMAL thích hợp dùng cho chất liệu **không** có độ co giãn

0 cho chiều dài trở về số 0

RESET cho số lượng và độ dài trở về số 0

M/CUT cho mình tự di chuyển dao

EXTRA cho tự cắt thêm 1 lần

STOP STOP

LANGUAGE ngôn ngữ (HOA / ANH)

BUZ âm bàn phím

FEED cho ống chạy về phía trước thêm đồ vào

FEED cho ống chạy về phía sau thêm đồ vào

SPEED cho gia tăng tốc độ dao cắt(tốc độ trung bình 50% tối đa là 100%)

SPEED cho tốc độ cắt giảm lại

DEL Delete

FILE chương trình cắt(số chương trình 00 dùng cho CF-120/CF-120R.
số chương trình 01 dùng cho CF-120G)

4. Lưu ý :

3. Kiểm tra VOLT và dây nối đất

4. Không để tay và bất cứ vật gì gần dao cắt

Khi dao bị mòn phải mài lại bằng máy mài chuyên dùng. Đừng để thợ không kinh nghiệm mài hoặc là thay dao.

5. Thay dao

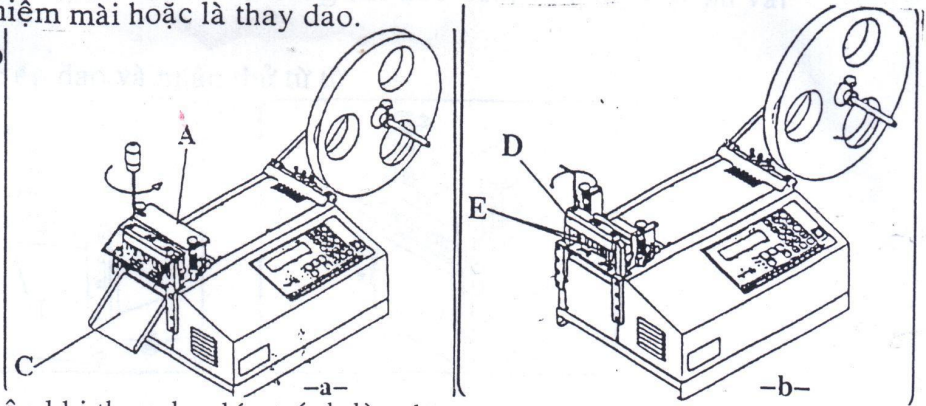

- Cần thận khi thay dao lớn tránh làm hư, vỡ dao

(A) Mở nắp bảo hiểm A, B, C

(B) Tháo dao khuôn trên và gá dao

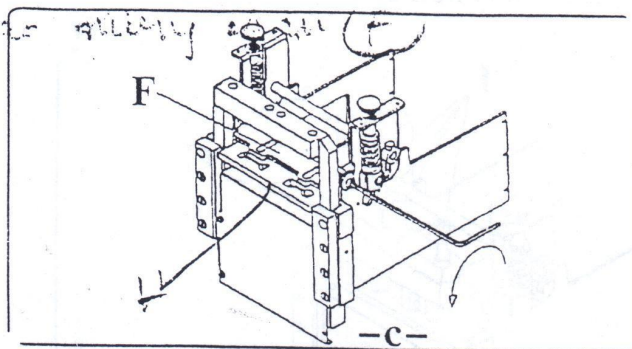

(C) Tháo miếng chân F

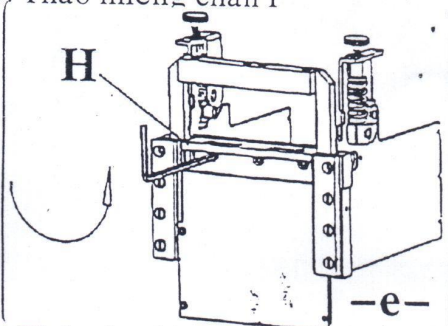

(D) Tháo dao khuôn dưới lau sạch dao bằng khăn giấy

(E) Ráp khuôn dao dưới không được sâu dưới mức A

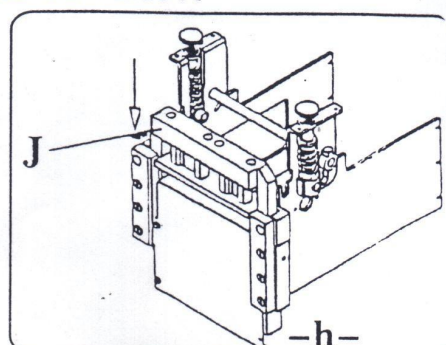
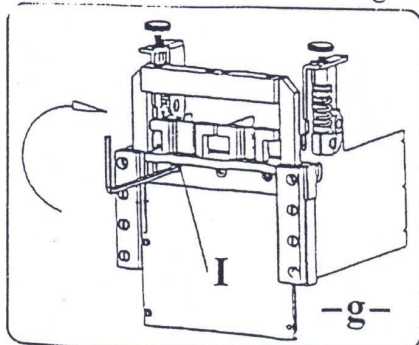
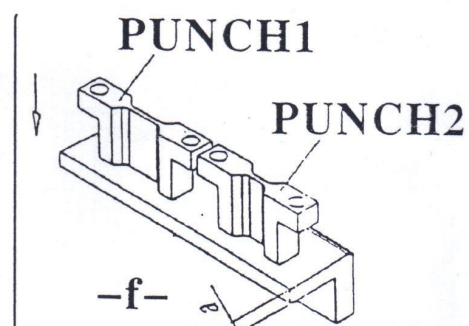

(F) Ráp dao trên chỉnh dao trên trùng với dao dưới và quay tay thử vài lần.

(G) Chỉnh lực ép dao và nhấn thử từ từ

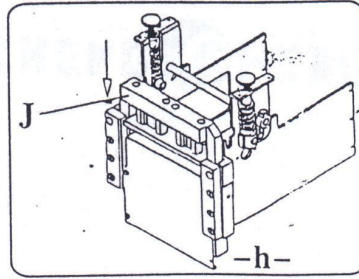
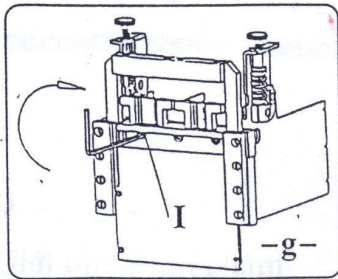

(i) Lắp nắp chặn dao trên dịch chuyển và điều chỉnh thanh trượt cho chính xác và nhẹ nhàng

Tra dầu vào thanh trượt dao và ấn thử vài lần

Sau khi gắn dao dưới và trên chính xác thì gắn các bộ phận khác vào

